

M 12x1.5 6g

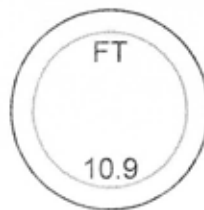

DENOMINAZIONE					DISEGNO NUMERO	
VITE / BOLT COLONNETTA ZIGRINATA M12x1.5x52 ZIGR. Ø13					CZ 200	
Pos.	Materiale	Hrc	Tratt. Termico	Tratt. Superficiale	Classe	
	30 Mn B 3	32 - 39	BDNIFICA	Fe/Zn 8 c1A UNI EN ISO 4042-2003	10.9	
SECONDO UNI EN ISO 898-1 2001						
TOLLERANZA SUL FILETTO DOPO TRATTAMENTO SUPERFICIALE " 6h "						
R	Data	Modifiche				Firma
Compilato il		da	Capo Ufficio	Questo disegno è proprietà esclusiva della FORMA-TECH s.r.l. Ai termini di legge essa vieta di riprodurlo o comunicarlo a ditte concorrenti o altri, senza esplicita autorizzazione.		RIF. TAB. 11M
15.03.2007		TAURINO	PALIOOTTO			

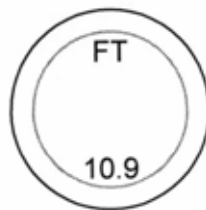
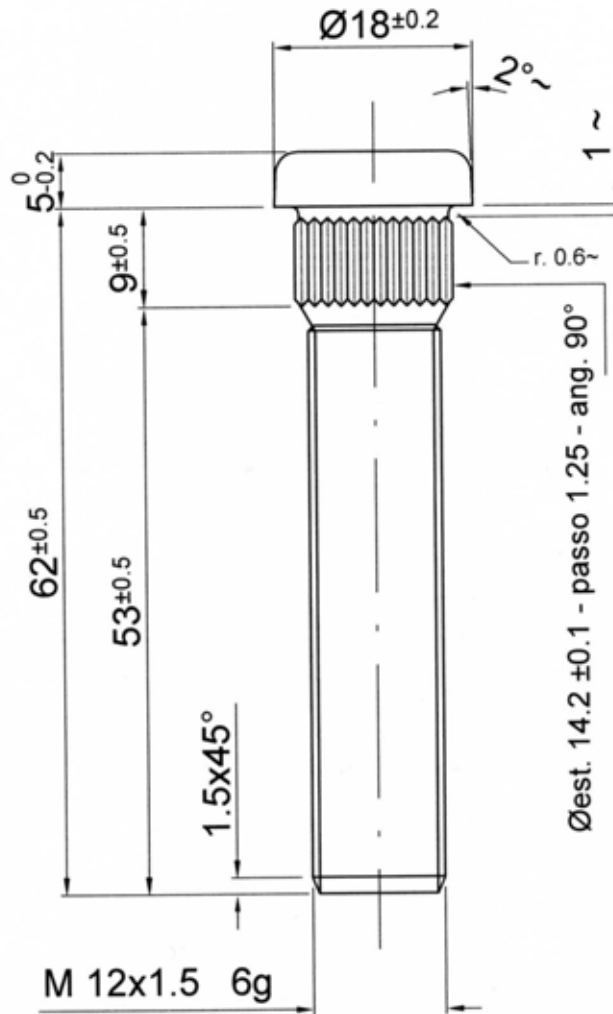

F **FORMA - TECH**
 PRODUZIONE BULLONERIA SPECIALE
UFFICIO TECNICO

DENOMINAZIONE					DISEGNO NUMERO	
VITE / BOLT COLONNETTA ZIGRINATA M12x1.5x62 ZIGR. Ø14.2					CZ 201	
Pos.	Materiale	Hrc	Tratt. Termico	Tratt. Superficiale	Classe	
	30 Mn B 3	32 - 39	BONIFICA	Fe/Zn 8 c1A UNI EN ISO 4042-2003	10.9	
			SECONDO UNI EN ISO 898-1 2001	DACROMET 320/A		
TOLLERANZA SUL FILETTO DOPO TRATTAMENTO SUPERFICIALE " 6h "						
R	Data	Modifiche				Firma
Compilato il	da	Capo Ufficio	Questo disegno è proprietà esclusiva della FORMA-TECH s.r.l. Ai termini di legge essa vieta di riprodurlo o comunicarlo a ditte concorrenti o altri, senza esplicita autorizzazione.		RIF. TAB.	12M
15.03.2007	TAURINO	PALIOOTTO				

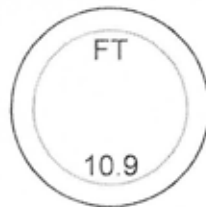
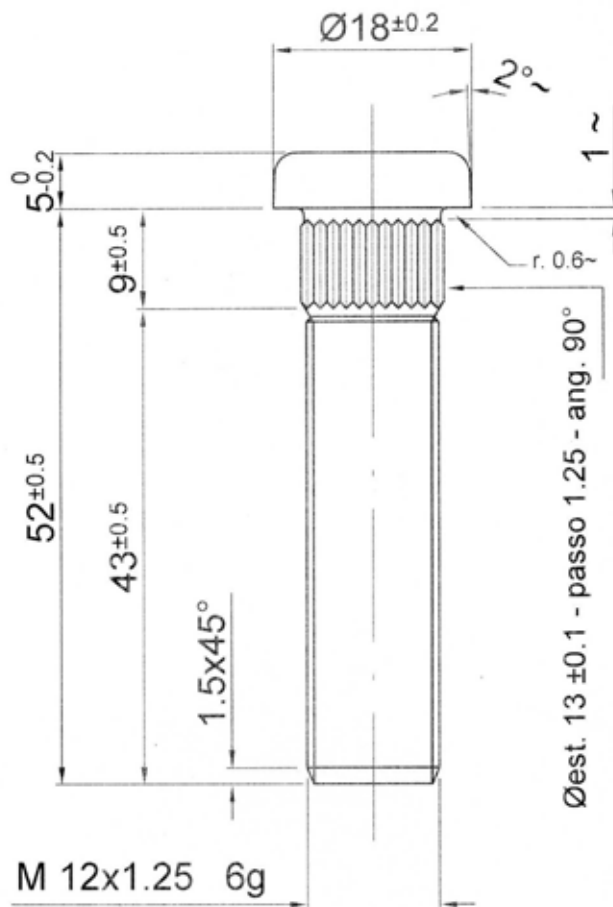

DENOMINAZIONE					DISEGNO NUMERO	
VITE / BOLT COLONNETTA ZIGRINATA M12x1.25x52 ZIGR. Ø13					CZ 202	
Pos.	Materiale	Hrc	Tratt. Termico	Tratt. Superficiale	Classe	
	30 Mn B 3	32 - 39	BONIFICA	Fe/Zn 8 c1A UNI EN ISO 4042-2003	10.9	
SECONDO UNI EN ISO 898-1 2001						
TOLLERANZA SUL FILETTO DOPO TRATTAMENTO SUPERFICIALE " 6h "						
R	Data	Modifiche				Firma
Compilato il		da	Capo Ufficio	Questo disegno è proprietà esclusiva della FORMA-TECH s.r.l. Ai termini di legge essa vieta di riprodurlo o comunicarlo a ditte concorrenti o altri, senza esplicita autorizzazione.		RIF. TAB. 13M
15.03.2007		TAURINO	PALIOOTTO			

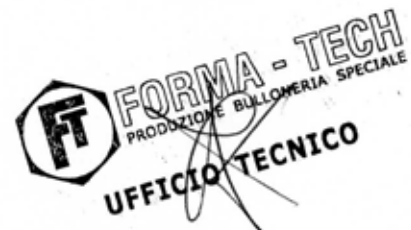
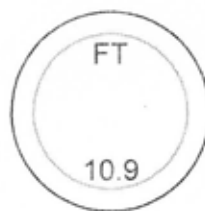
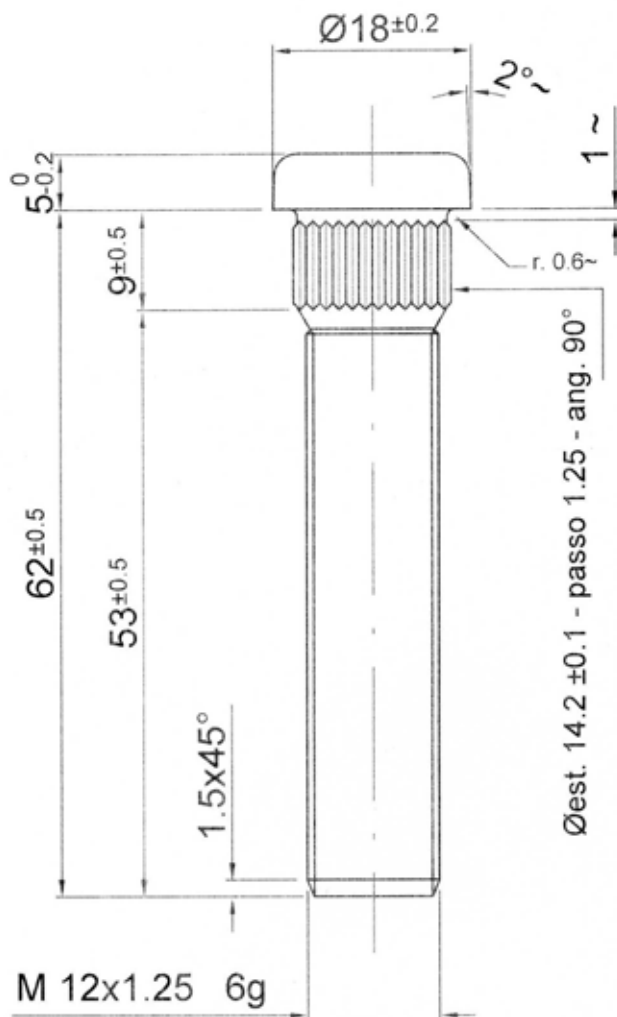

DENOMINAZIONE					DISEGNO NUMERO	
VITE / BOLT COLONNETTA ZIGRINATA M12x1.25x62 ZIGR. Ø14.2					CZ 203	
Pos.	Materiale	Hrc	Tratt. Termico	Tratt. Superficiale	Classe	
	30 Mn B 3	32 - 39	BONIFICA	Fe/Zn 8 c1A UNI EN ISO 4042-2003	10.9	
SECONDO UNI EN ISO 898-1 2001						
TOLLERANZA SUL FILETTO DOPO TRATTAMENTO SUPERFICIALE " 6h "						
R	Data	Modifiche				Firma
Compilato il		da	Capo Ufficio	Questo disegno è proprietà esclusiva della FORMA-TECH s.r.l. Ai termini di legge essa vieta di riprodurlo o comunicarlo a ditte concorrenti o altri, senza esplicita autorizzazione.		RIF. TAB.
15.03.2007		TAURINO	PALLOTTO			14M

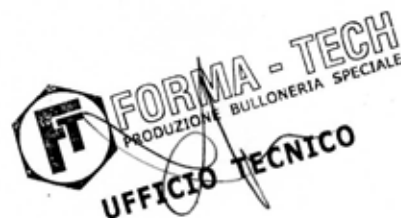
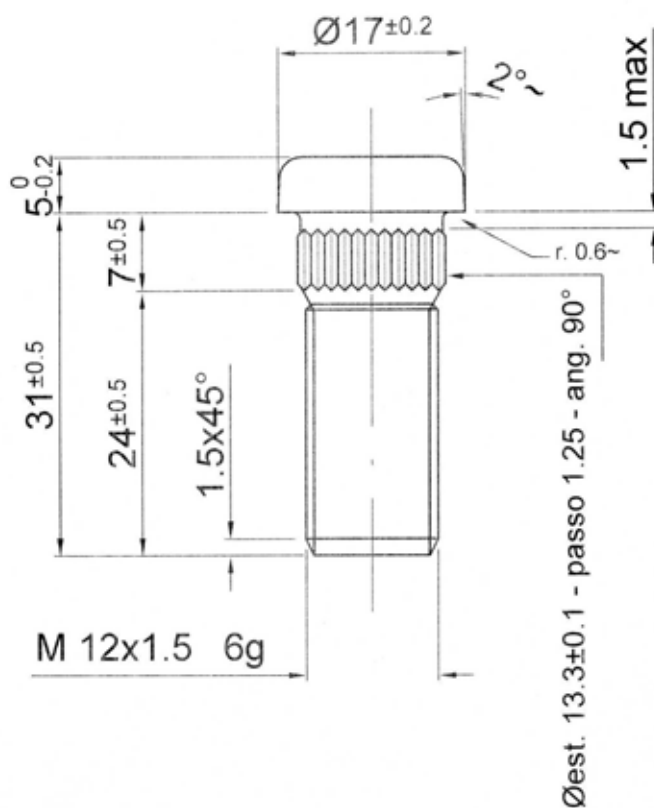

DENOMINAZIONE					DISEGNO NUMERO	
VITE / BOLT COLONNETTA ZIGRINATA M12x1.5x31 ZIGR. Ø13.30					CZ 204	
Pos.	Materiale	Hrc	Tratt. Termico	Tratt. Superficiale	Classe	
	30 Mn B 3	32 - 39	BONIFICA	Fe/Zn 8 c1A UNI EN ISO 4042-2003	10.9	
SECONDO UNI EN ISO 898-1 2001						
TOLLERANZA SUL FILETTO DOPO TRATTAMENTO SUPERFICIALE " 6h "						
R	Data	Modifiche				Firma
Compilato il		da	Capo Ufficio	Questo disegno è proprietà esclusiva della FORMA-TECH s.r.l. Ai termini di legge essa vieta di riprodurlo o comunicarlo a ditte concorrenti o altri, senza esplicita autorizzazione.		RIF. TAB.
15.03.2007		TAURINO	PALLOTTO			29M

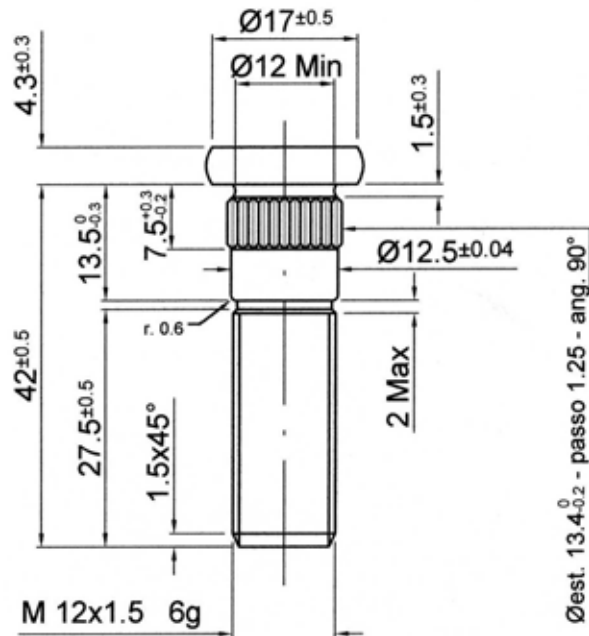

DENOMINAZIONE

VITE / BOLT COLONNETTA ZIGRINATA M12x1.5x42

CLASSE / Quality		SCALA / Scale		TRATTAMENTO SUPERFICIALE / Finish	
10.9		-		- ZINCATURA BIANCA - WHITE ELECTROLYTIC ZINC-PLATING - BRUNITURA TERMICA E OLEATURA - THERMIC BURNISHING AND OILED	
R	Data	MODIFICHE			Firma

Data	Disegnatore	Capo Ufficio	Questo disegno è proprietà esclusiva della FORMA-TECH s.r.l. Ai termini di legge essa vieta di riprodurlo o comunicarlo a ditte concorrenti o altri, senza esplicita autorizzazione.	Ns. DISEGNO
25/07/2006	<i>[Signature]</i>	<i>[Signature]</i>		CZ 205

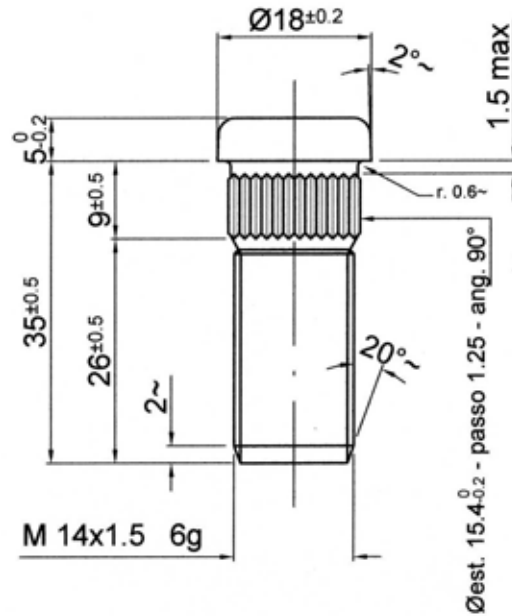

DENOMINAZIONE

VITE / BOLT COLONNETTA ZIGRINATA M14x1.5x35

CLASSE / Quality		SCALA / Scale	TRATTAMENTO SUPERFICIALE / Finish	
8.8		-	- ZINCATURA BIANCA - WHITE ELECTROLYTIC ZINC-PLATING	- BRUNITURA TERMICA E OLEATURA - THERMIC BURNISHING AND OILED
R	Data	MODIFICHE		Firma

Data	Disegnatore	Capo Ufficio	Questo disegno è proprietà esclusiva della FORMA-TECH s.r.l. Ai termini di legge essa vieta di riprodurlo o comunicarlo a ditte concorrenti o altri, senza esplicita autorizzazione.	Ns. DISEGNO
25/07/2006	<i>[Signature]</i>	<i>[Signature]</i>		CZ 206

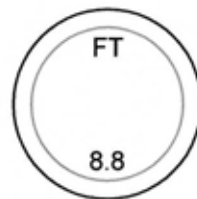
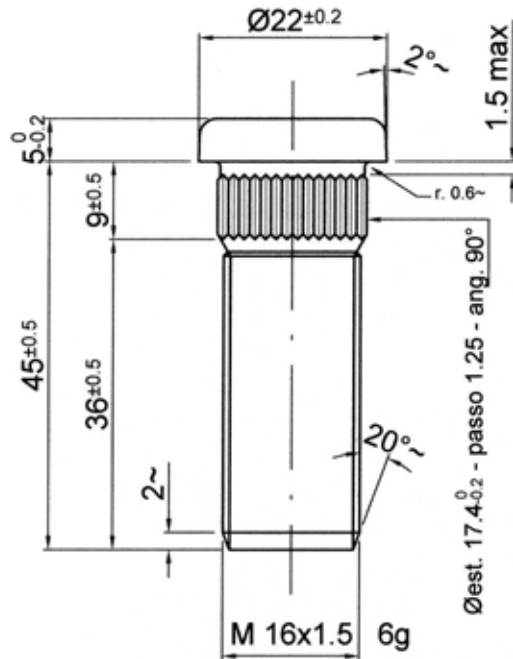

DENOMINAZIONE

VITE / BOLT COLONNETTA ZIGRINATA M16x1.5x45

CLASSE / Quality	SCALA / Scale	TRATTAMENTO SUPERFICIALE / Finish	
8.8	-	- ZINCATURA BIANCA - WHITE ELECTROLYTIC ZINC-PLATING	- BRUNITURA TERMICA E OLEATURA - THERMIC BURNISHING AND OILED

R	Data	MODIFICHE	Firma

Data	Disegnatore	Capo Ufficio	Questo disegno è proprietà esclusiva della FORMA-TECH s.r.l. Ai termini di legge essa vieta di riprodurlo o comunicarlo a ditte concorrenti o altri, senza esplicita autorizzazione.	Ns. DISEGNO
25/07/2006	<i>[Signature]</i>	<i>[Signature]</i>		CZ 207

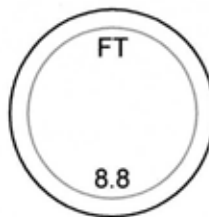
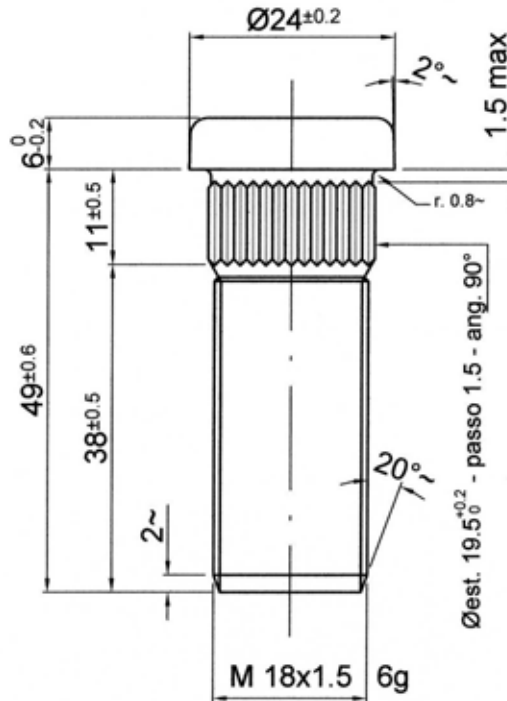

DENOMINAZIONE

VITE / BOLT COLONNETTA ZIGRINATA M18x1.5x49

CLASSE / Quality		SCALA / Scale	TRATTAMENTO SUPERFICIALE / Finish	
8.8		-	- ZINCATURA BIANCA - WHITE ELECTROLYTIC ZINC-PLATING	- BRUNITURA TERMICA E OLEATURA - THERMIC BURNISHING AND OILED
R	Data	MODIFICHE		Firma

Data	Disegnatore	Capo Ufficio	Questo disegno è proprietà esclusiva della FORMA-TECH s.r.l. Ai termini di legge essa vieta di riprodurlo o comunicarlo a ditte concorrenti o altri, senza esplicita autorizzazione.	Ns. DISEGNO
25/07/2006	<i>[Signature]</i>	<i>[Signature]</i>		CZ 208

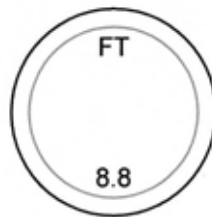
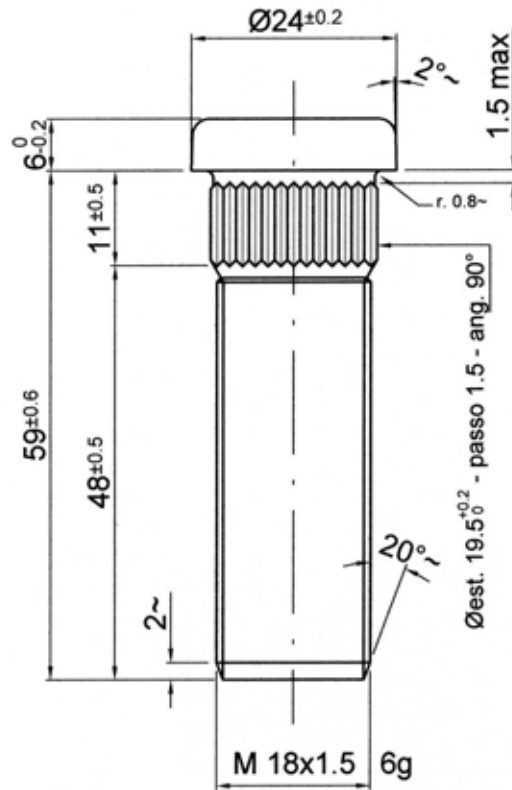

DENOMINAZIONE

VITE / BOLT COLONNETTA ZIGRINATA M18x1.5x59

CLASSE / Quality	SCALA / Scale	TRATTAMENTO SUPERFICIALE / Finish	
8.8	-	- ZINCATURA BIANCA - WHITE ELECTROLYTIC ZINC-PLATING	- BRUNITURA TERMICA E OLEATURA - THERMIC BURNISHING AND OILED

R	Data	MODIFICHE	Firma

Data	Disegnatore	Capo Ufficio	Questo disegno è proprietà esclusiva della FORMA-TECH s.r.l. Ai termini di legge essa vieta di riprodurlo o comunicarlo a ditte concorrenti o altri, senza esplicita autorizzazione.	Ns. DISEGNO CZ 209
25/07/2006				

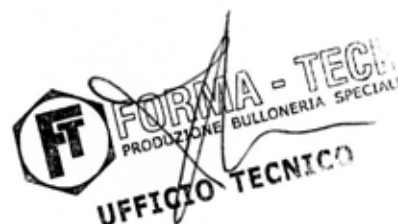
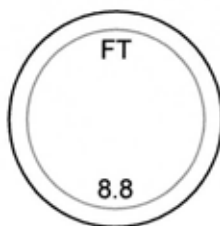
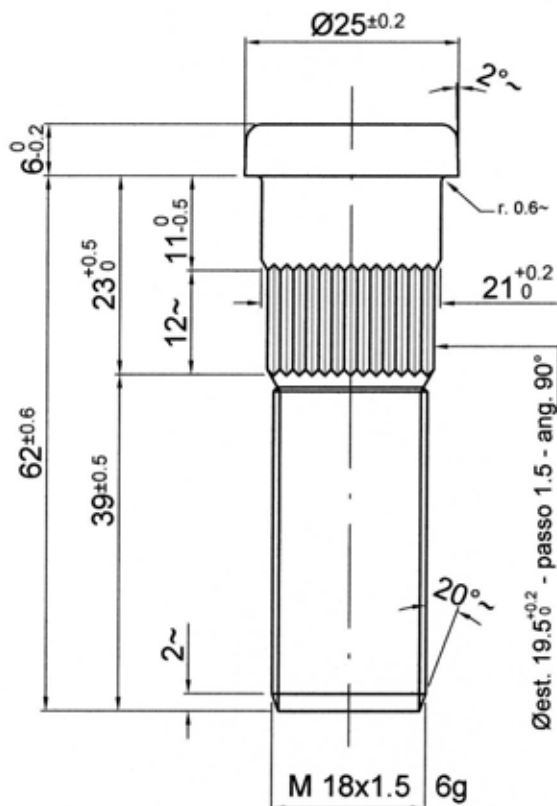

DENOMINAZIONE

VITE / BOLT COLONNETTA ZIGRINATA M18x1.5x62

CLASSE / Quality		SCALA / Scale	TRATTAMENTO SUPERFICIALE / Finish	
8.8		-	- ZINCATURA BIANCA - WHITE ELECTROLYTIC ZINC-PLATING	- BRUNITURA TERMICA E OLEATURA - THERMIC BURNISHING AND OILED
R	Data	MODIFICHE		Firma

Data	Disegnatore	Capo Ufficio	Questo disegno è proprietà esclusiva della FORMA-TECH s.r.l. Ai termini di legge essa vieta di riprodurlo o comunicarlo a ditte concorrenti o altri, senza esplicita autorizzazione.	Ns. DISEGNO
25/07/2006	<i>[Signature]</i>	<i>[Signature]</i>		CZ 210

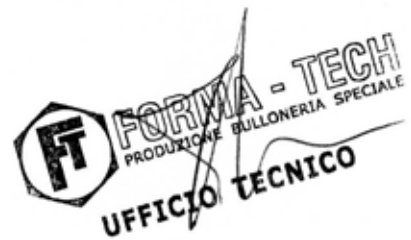
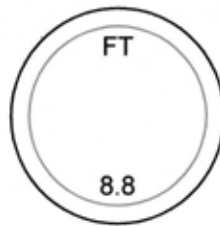
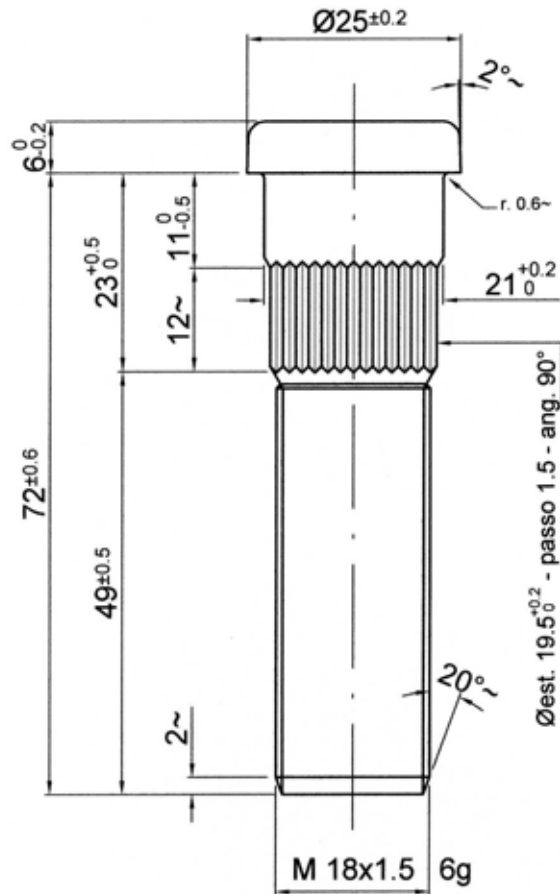

DENOMINAZIONE

VITE / BOLT **COLONNETTA ZIGRINATA** **M18x1.5x72**

CLASSE / Quality	SCALA / Scale	TRATTAMENTO SUPERFICIALE / Finish	
8.8	-	- ZINCATURA BIANCA - WHITE ELECTROLYTIC ZINC-PLATING	- BRUNITURA TERMICA E OLEATURA - THERMIC BURNISHING AND OILED

R	Data	MODIFICHE	Firma

Data	Disegnatore	Capo Ufficio	Questo disegno è proprietà esclusiva della FORMA-TECH s.r.l. Ai termini di legge essa vieta di riprodurlo o comunicarlo a ditte concorrenti o altri, senza esplicita autorizzazione.	Ns. DISEGNO CZ 211
25/07/2006	<i>[Signature]</i>	<i>[Signature]</i>		

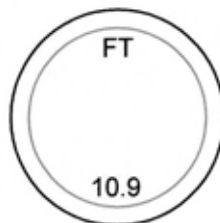
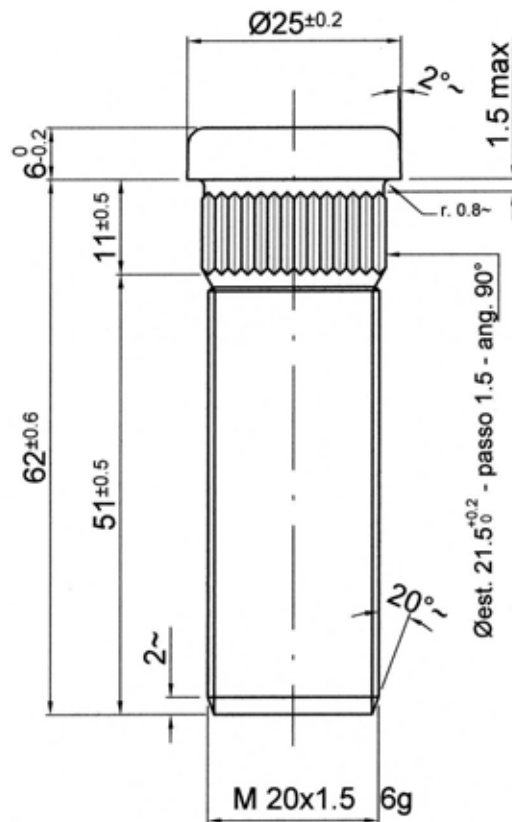

DENOMINAZIONE

VITE / BOLT COLONNETTA ZIGRINATA M20x1.5x62

CLASSE / Quality		SCALA / Scale	TRATTAMENTO SUPERFICIALE / Finish	
10.9		-	- ZINCATURA BIANCA - WHITE ELECTROLYTIC ZINC-PLATING	- BRUNITURA TERMICA E OLEATURA - THERMIC BURNISHING AND OILED
R	Data	MODIFICHE		Firma

Data	Disegnatore	Capo Ufficio	Questo disegno è proprietà esclusiva della FORMA-TECH s.r.l. Ai termini di legge essa vieta di riprodurlo o comunicarlo a ditte concorrenti o altri, senza esplicita autorizzazione.	Ns. DISEGNO
25/07/2006	<i>[Signature]</i>	<i>[Signature]</i>		CZ 212

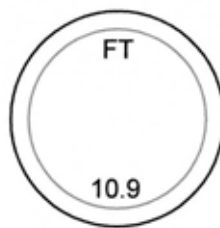
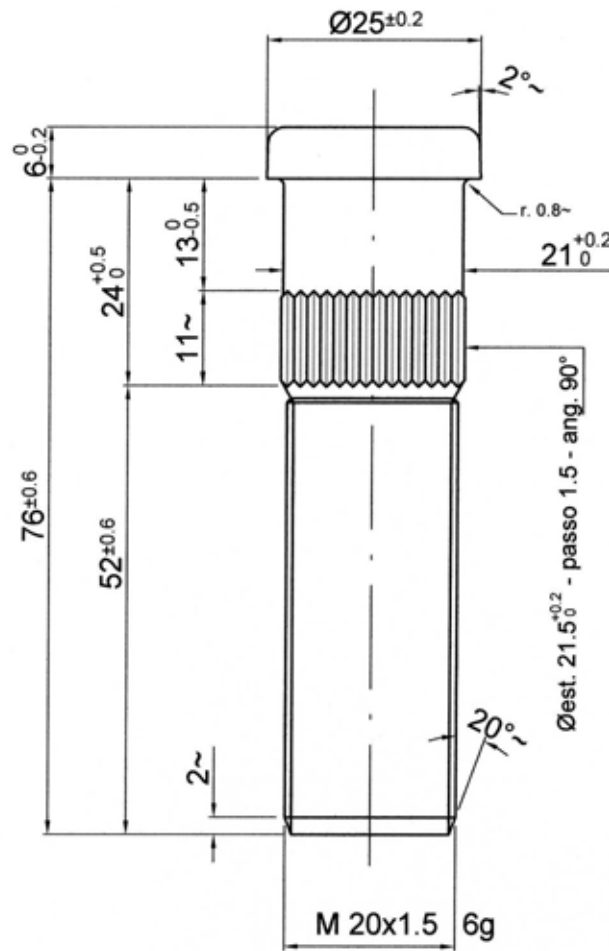

DENOMINAZIONE

VITE / BOLT COLONNETTA ZIGRINATA M20x1.5x76

CLASSE / Quality	SCALA / Scale	TRATTAMENTO SUPERFICIALE / Finish	
10.9	-	- ZINCATURA BIANCA - WHITE ELECTROLYTIC ZINC-PLATING	- BRUNITURA TERMICA E OLEATURA - THERMIC BURNISHING AND OILED

R	Data	MODIFICHE	Firma

Data	Disegnatore	Capo Ufficio	Questo disegno è proprietà esclusiva della FORMA-TECH s.r.l. Ai termini di legge essa vieta di riprodurlo o comunicarlo a ditte concorrenti o altri, senza esplicita autorizzazione.	Ns. DISEGNO CZ 213
25/07/2006				

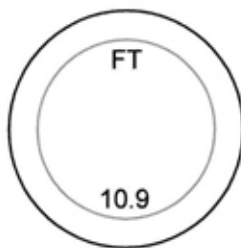
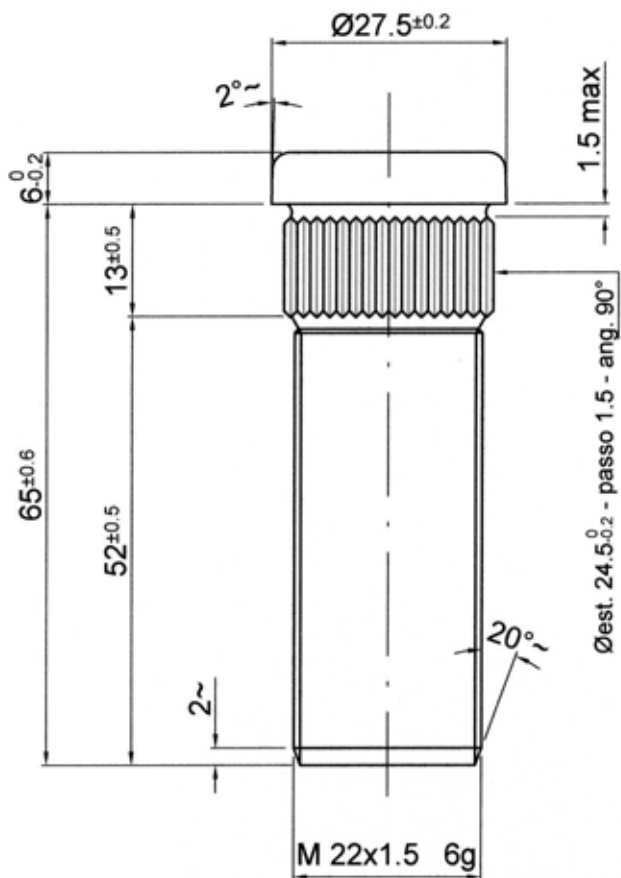

DENOMINAZIONE

VITE / BOLT COLONNETTA ZIGRINATA M22x1.5x65

CLASSE / Quality

10.9

SCALA / Scale

-

TRATTAMENTO SUPERFICIALE / Finish

- ZINCATURA BIANCA
- WHITE ELECTROLYTIC ZINC-PLATING

- BRUNITURA TERMICA E OLEATURA
- THERMIC BURNISHING AND OILED

R	Data	MODIFICHE	Firma

Data

25/07/2006

Disegnatore

Capo Ufficio

Questo disegno è proprietà esclusiva della
FORMA-TECH s.r.l. Ai termini di legge essa
vieta di riprodurlo o comunicarlo a ditte
concorrenti o altri, senza esplicita autorizzazione.

Ns. DISEGNO

CZ 214

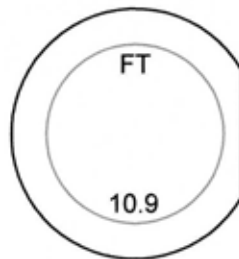
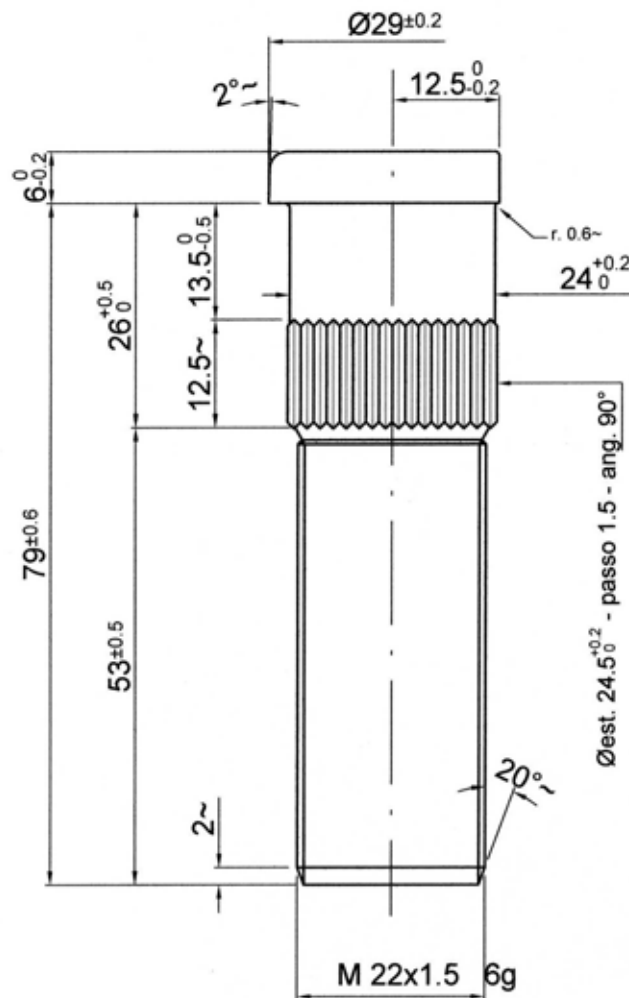

DENOMINAZIONE

VITE / BOLT COLONNETTA ZIGRINATA M22x1.5x79

CLASSE / Quality		SCALA / Scale	TRATTAMENTO SUPERFICIALE / Finish	
10.9		-	- ZINCATURA BIANCA - WHITE ELECTROLYTIC ZINC-PLATING	- BRUNITURA TERMICA E OLEATURA - THERMIC BURNISHING AND OILED
R	Data	MODIFICHE		Firma

Data	Disegnatore	Capo Ufficio	Questo disegno è proprietà esclusiva della FORMA-TECH s.r.l. Ai termini di legge essa vieta di riprodurlo o comunicarlo a ditte concorrenti o altri, senza esplicita autorizzazione.	Ns. DISEGNO
25/07/2006	<i>[Signature]</i>	<i>[Signature]</i>		CZ 215

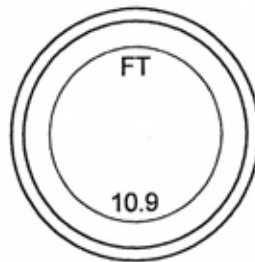
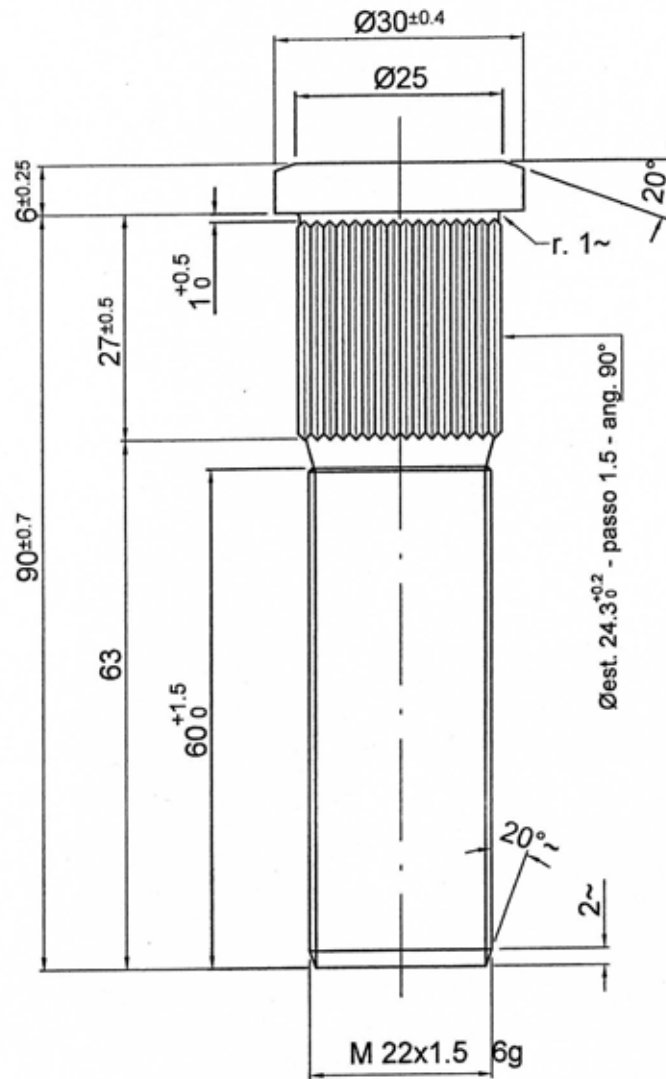

DENOMINAZIONE

VITE / BOLT

COLONNETTA ZIGRINATA M22x1.5x90

CLASSE / Quality		SCALA / Scale	TRATTAMENTO SUPERFICIALE / Finish	
10.9		-	- ZINCATURA BIANCA - WHITE ELECTROLYTIC ZINC-PLATING	- BRUNITURA TERMICA E OLEATURA - THERMIC BURNISHING AND OILED
R	Data	MODIFICHE		Firma

Data	Disegnatore	Capo Ufficio	Questo disegno è proprietà esclusiva della FORMA-TECH s.r.l. Ai termini di legge essa vieta di riprodurlo o comunicarlo a ditte concorrenti o altri, senza esplicita autorizzazione.	Ns. DISEGNO
25/07/2006	<i>[Signature]</i>	<i>[Signature]</i>		CZ 221

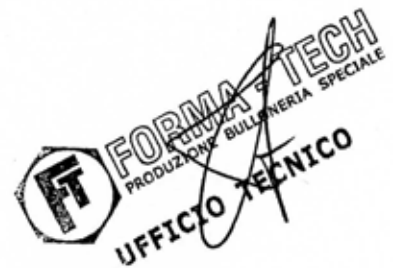
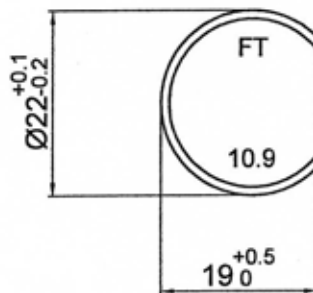
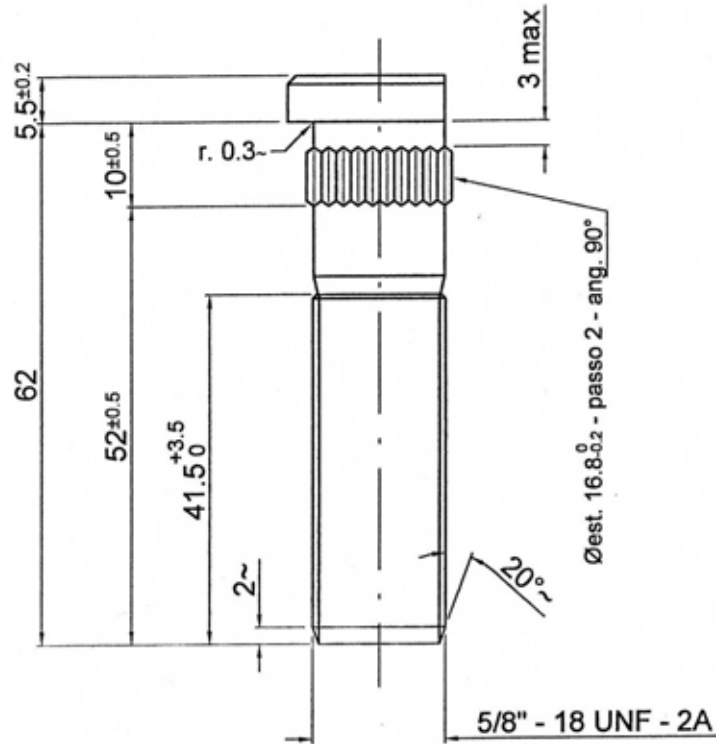

DENOMINAZIONE

VITE / BOLT COLONNETTA ZIGRINATA 5/8" - 18 UNF / 2A

CLASSE / Quality	SCALA / Scale	TRATTAMENTO SUPERFICIALE / Finish	
10.9	-	- ZINCATURA BIANCA - WHITE ELECTROLYTIC ZINC-PLATING	- BRUNITURA TERMICA E OLEATURA - THERMIC BURNISHING AND OILED
R	Data	MODIFICHE	

Data	Disegnatore	Capo Ufficio	Questo disegno è proprietà esclusiva della FORMA-TECH s.r.l. Ai termini di legge essa vieta di riprodurlo o comunicarlo a ditte concorrenti o altri, senza esplicita autorizzazione.	Ns. DISEGNO
25/07/2006	<i>[Signature]</i>	<i>[Signature]</i>		CZ 222

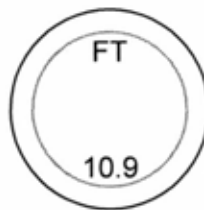
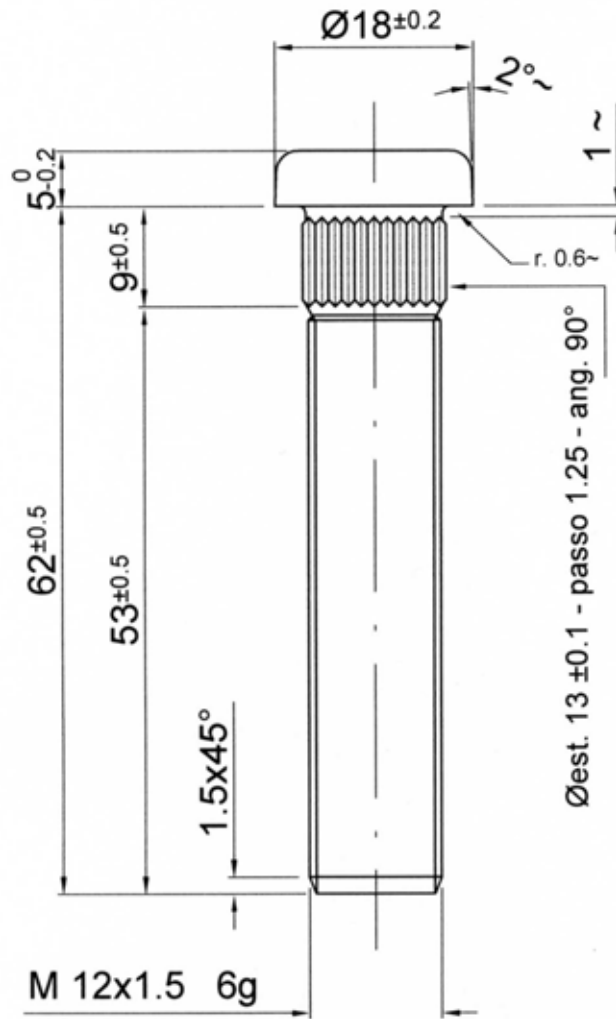

FORMA-TECH
 PRODUZIONE BULLONERIA SPECIALE
UFFICIO TECNICO

DENOMINAZIONE					DISEGNO NUMERO	
VITE / BOLT COLONNETTA ZIGRINATA M12x1.5x62 ZIGR. $\text{Ø}13$					CZ 223	
Pos.	Materiale	Hrc	Tratt. Termico	Tratt. Superficiale	Classe	
	30 Mn B 3	32 - 39	BONIFICA	Fe/Zn 8 c1A UNI EN ISO 4042-2003	10.9	
			SECONDO UNI EN ISO 898-1 2001	DACROMET 320/A		
TOLLERANZA SUL FILETTO DOPO TRATTAMENTO SUPERFICIALE " 6h "						
R	Data	Modifiche				Firma
Compilato il	da	Capo Ufficio	Questo disegno è proprietà esclusiva della FORMA-TECH s.r.l. Ai termini di legge essa vieta di riprodurlo o comunicarlo a ditte concorrenti o altri, senza esplicita autorizzazione.		RIF. TAB.	15M
15.03.2007	TAURINO	PALIOOTTO				

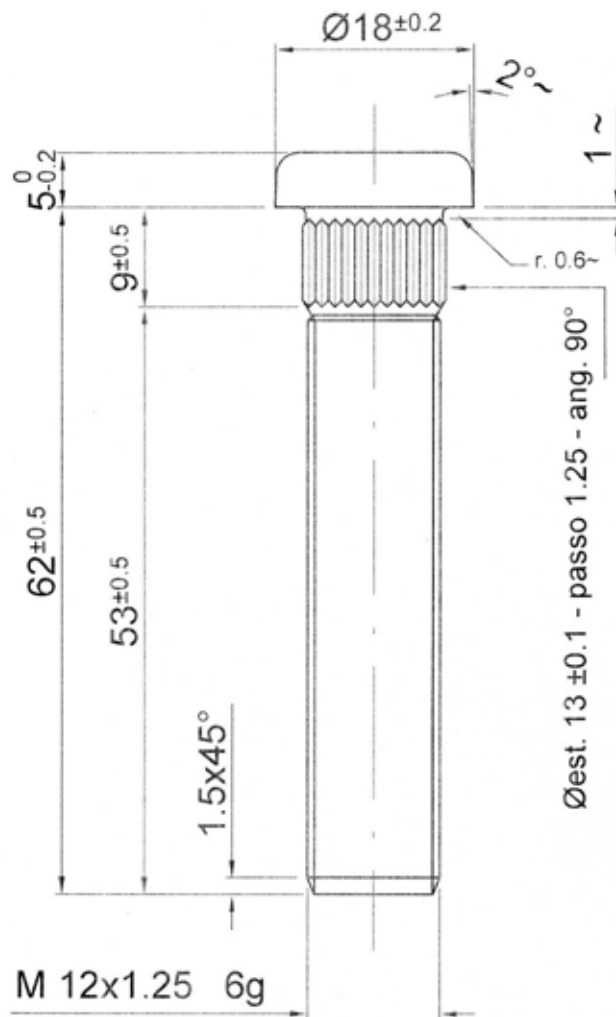

DENOMINAZIONE					DISEGNO NUMERO	
VITE / BOLT COLONNETTA ZIGRINATA M12x1.25x62 ZIGR. Ø13					CZ 224	
Pos.	Materiale	Hrc	Tratt. Termico	Tratt. Superficiale	Classe	
	30 Mn B 3	32 - 39	BONIFICA	Fe/Zn 8 c1A UNI EN ISO 4042-2003	10.9	
TOLLERANZA SUL FILETTO DOPO TRATTAMENTO SUPERFICIALE " 6h "						
R	Data	Modifiche				Firma
Compilato il		da	Capo Ufficio		RIF. TAB.	
15.03.2007		TAURINO	PALIOTTO		16M	

Questo disegno è proprietà esclusiva della FORMA-TECH s.r.l. Ai termini di legge essa vieta di riprodurlo o comunicarlo a ditte concorrenti o altri, senza esplicita autorizzazione

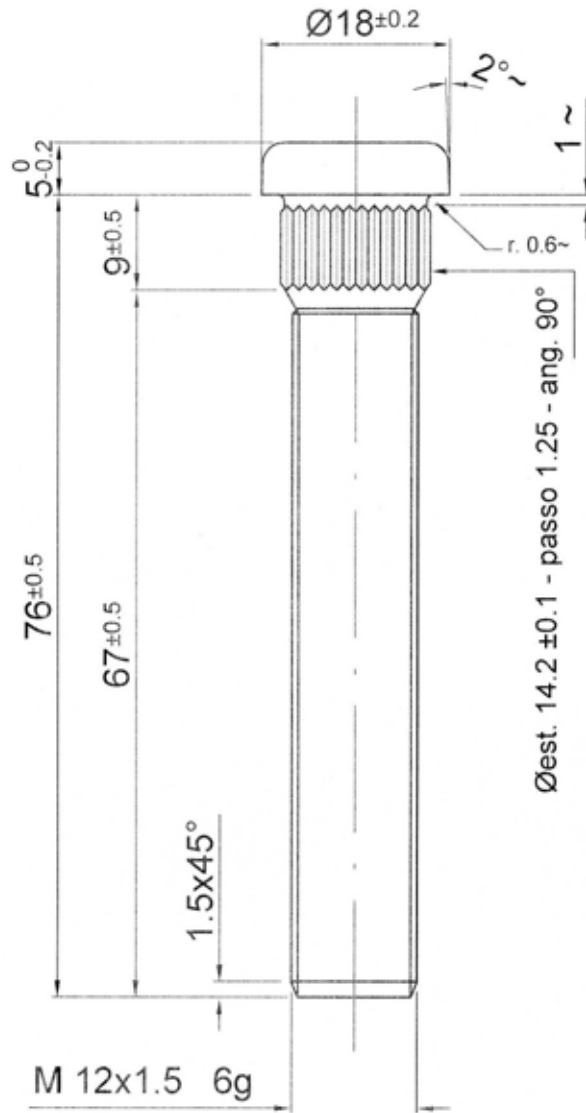

DENOMINAZIONE					DISEGNO NUMERO	
VITE / BOLT COLONNETTA ZIGRINATA M12x1.5x76 ZIGR. Ø14.2					CZ 225	
Pos.	Materiale	Hrc	Tratt. Termico	Tratt. Superficiale	Classe	
	30 Mn B 3	32 - 39	BONIFICA	Fe/Zn 8 c1A UNI EN ISO 4042-2003	10.9	
SECONDO UNI EN ISO 898-1 2001						
TOLLERANZA SUL FILETTO DOPO TRATTAMENTO SUPERFICIALE " 6h "						
R	Data	Modifiche				Firma
Compilato il		da	Capo Ufficio	Questo disegno è proprietà esclusiva della FORMA-TECH s.r.l. Ai termini di legge essa vieta di riprodurlo o comunicarlo a ditte concorrenti o altri, senza esplicita autorizzazione.		RIF. TAB.
15.03.2007		TAURINO	PALIOOTTO			17M

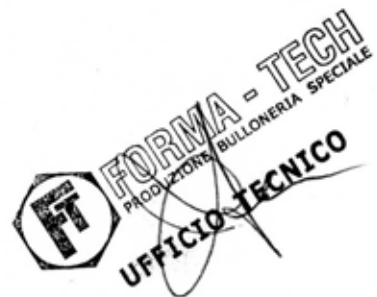
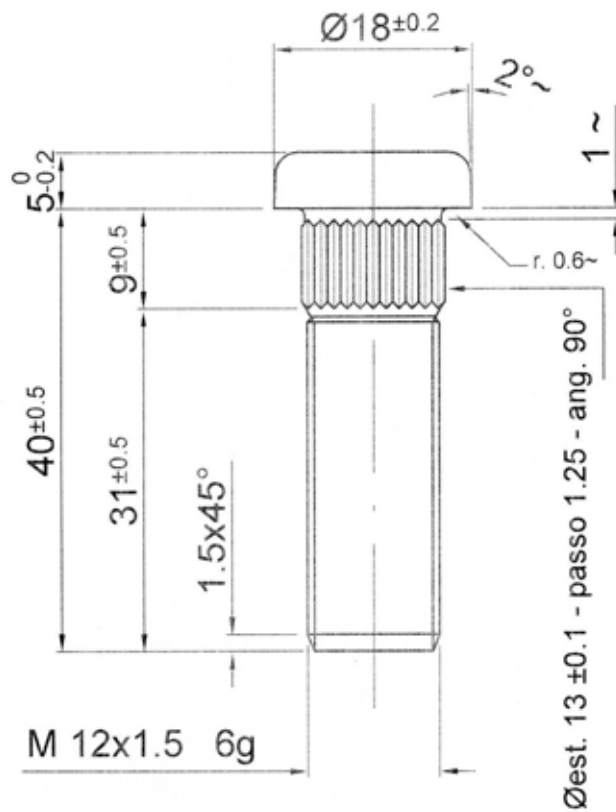

DENOMINAZIONE					DISEGNO NUMERO	
VITE / BOLT COLONNETTA ZIGRINATA M12x1.5x40 ZIGR. $\text{Ø}13$					CZ 226	
Pos.	Materiale	Hrc	Tratt. Termico	Tratt. Superficiale	Classe	
	30 Mn B 3	32 - 39	BONIFICA	Fe/Zn 8 c1A UNI EN ISO 4042-2003	10.9	
			SECONDO UNI EN ISO 898-1 2001	DACROMET 320/A		
TOLLERANZA SUL FILETTO DOPO TRATTAMENTO SUPERFICIALE " 6h "						
R	Data	Modifiche				Firma
Compilato il		da	Capo Ufficio	Questo disegno è proprietà esclusiva della FORMA-TECH S.p.A. Ai termini di legge essa vieta di riprodurlo o comunicarlo a ditte concorrenti o altri, senza esplicita autorizzazione.		RIF. TAB. 23M
12.04.2007		TAURINO	PALLOTTO			

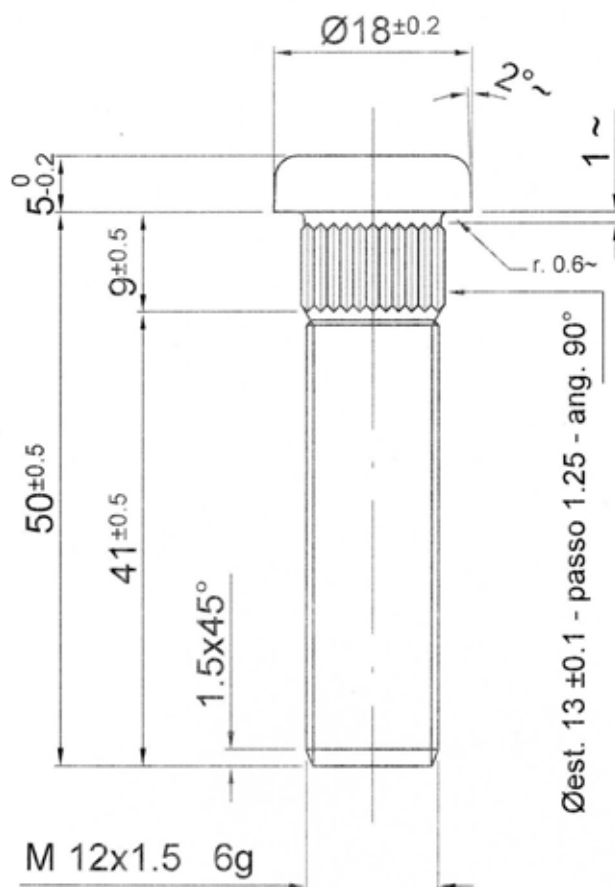

DENOMINAZIONE					DISEGNO NUMERO	
VITE / BOLT COLONNETTA ZIGRINATA M12x1.5x50 ZIGR. Ø13					CZ 227	
Pos.	Materiale	Hrc	Tratt. Termico	Tratt. Superficiale	Classe	
	30 Mn B 3	32 - 39	BONIFICA	Fe/Zn 8 cIA UNI EN ISO 4042-2003	10.9	
SECONDO UNI EN ISO 898-1 2001			DACROMET 320/A			
TOLLERANZA SUL FILETTO DOPO TRATTAMENTO SUPERFICIALE " 6h "						
R	Data	Modifiche				Firma
Compilato il		da	Capo Ufficio		RIF. TAB. 24M	
12.04.2007		TAURINO	PALIOTTO			
					Questo disegno è proprietà esclusiva della FORMA-TECH s.r.l. Ai termini di legge essa vieta di riprodurlo o comunicarlo a ditte concorrenti o altri, senza esplicita autorizzazione.	

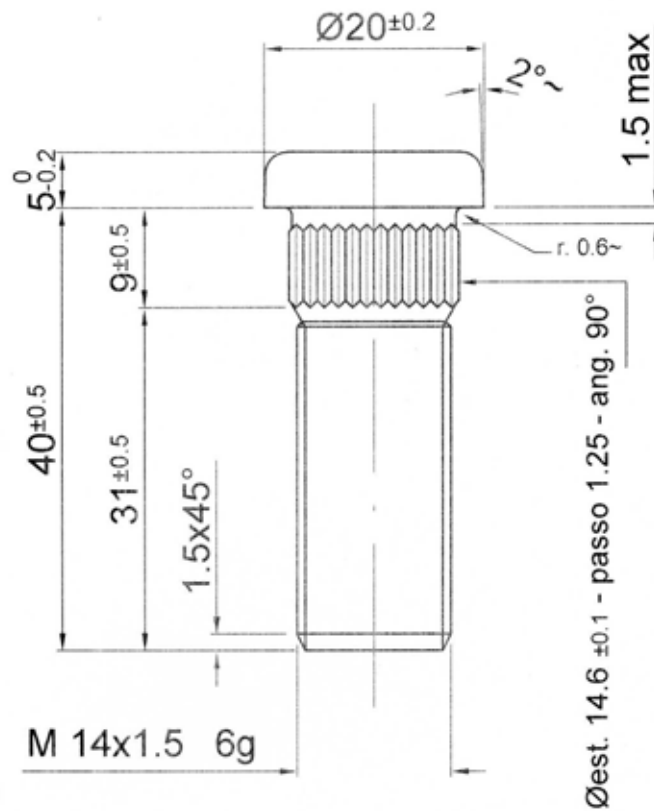

DENOMINAZIONE					DISEGNO NUMERO	
VITE / BOLT COLONNETTA ZIGRINATA M14x1.5x40 ZIGR. Ø14.60					CZ 228	
Pos.	Materiale	Hrc	Tratt. Termico	Tratt. Superficiale	Classe	
	30 Mn B 3	32 - 39	BONIFICA	Fe/Zn 8 c1A UNI EN ISO 4042-2003	10.9	
SECONDO UNI EN ISO 898-1 2001				DACROMET 320/A		
TOLLERANZA SUL FILETTO DOPO TRATTAMENTO SUPERFICIALE " 6h "						
R	Data	Modifiche				Firma
Compilato il		da	Capo Ufficio	Questo disegno è proprietà esclusiva della FORMA-TECH s.r.l. Ai termini di legge essa vieta di riprodurlo o comunicarlo a ditte concorrenti o altri, senza esplicita autorizzazione.		RIF. TAB. 25M
12.04.2007		TAURINO	PALIOOTTO			

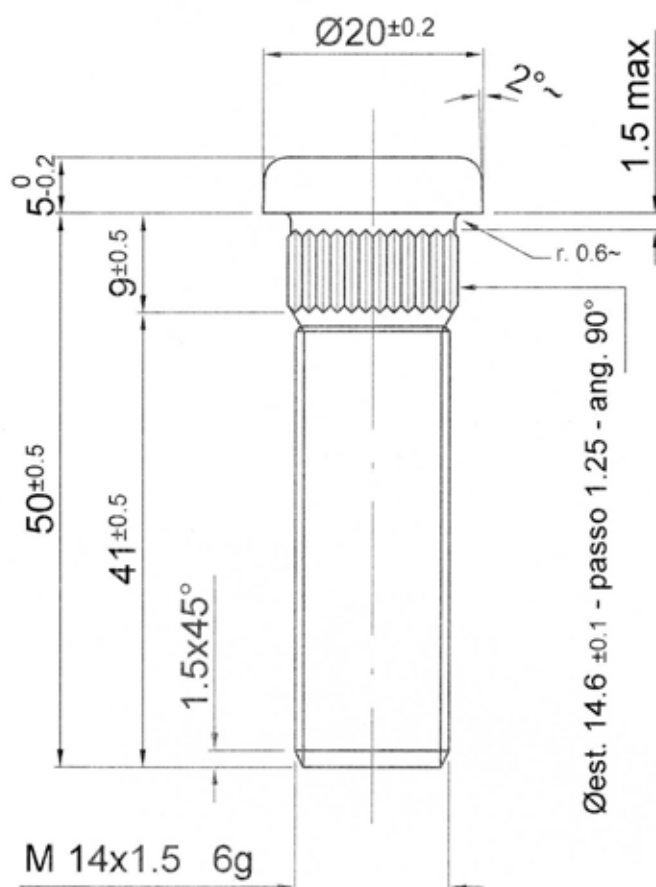

DENOMINAZIONE					DISEGNO NUMERO	
VITE / BOLT COLONNETTA ZIGRINATA M14x1.5x50 ZIGR. Ø14.60					CZ 229	
Pos.	Materiale	Hrc	Tratt. Termico	Tratt. Superficiale	Classe	
	30 Mn B 3	32 - 39	BONIFICA	Fe/Zn 8 c1A UNI EN ISO 4042-2003	10.9	
			SECONDO UNI EN ISO 898-1 2001	DACROMET 320/A		
TOLLERANZA SUL FILETTO DOPO TRATTAMENTO SUPERFICIALE " 6h "						
R	Data	Modifiche				Firma
Compilato il	da	Capo Ufficio	Questo disegno è proprietà esclusiva della FORMA-TECH s.r.l. Ai termini di legge essa vieta di riprodurlo o comunicarlo a ditte concorrenti o altri, senza esplicita autorizzazione		RIF. TAB.	26M
12.04.2007	TAURINO	PALIOOTTO				

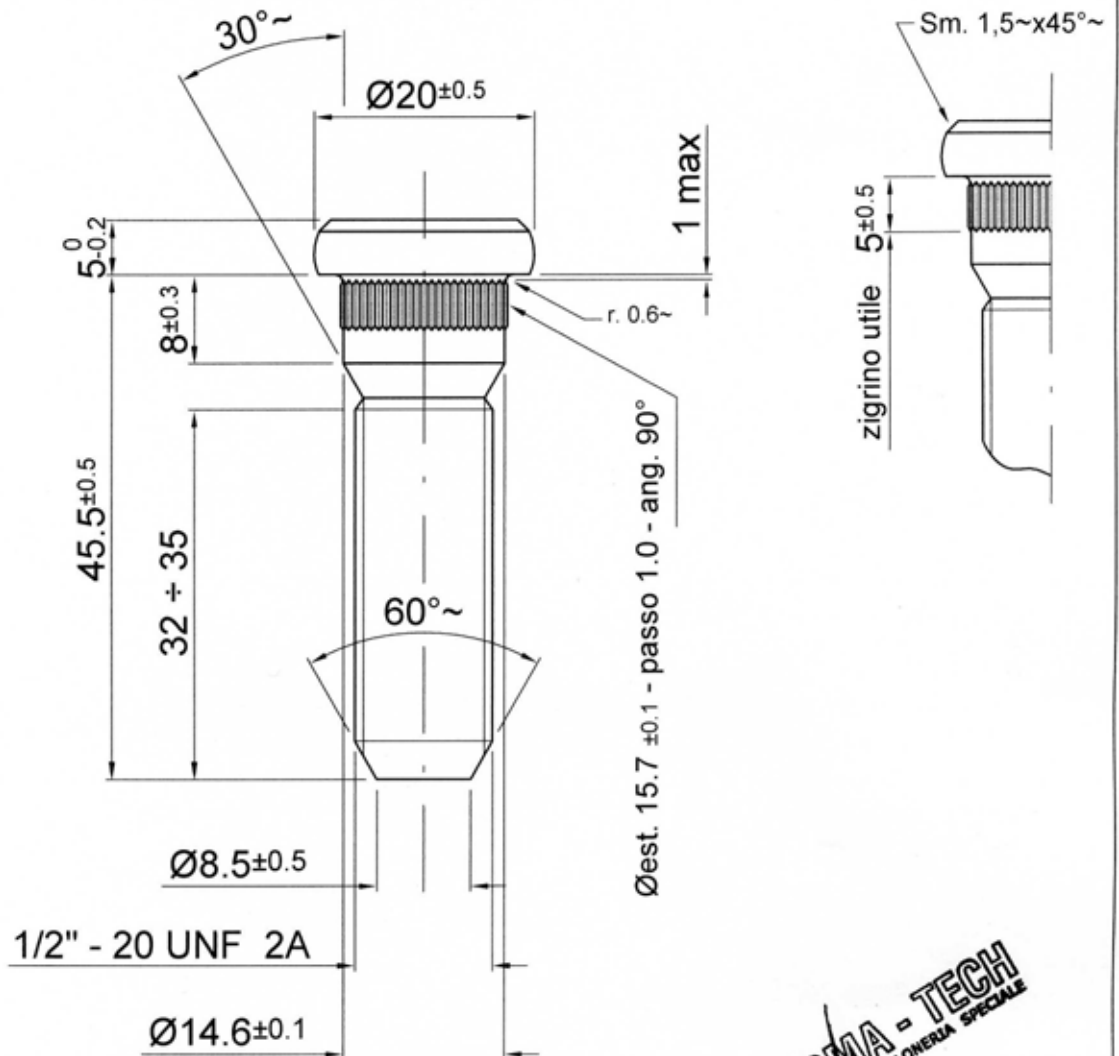

DENOMINAZIONE					DISEGNO NUMERO	
VITE / BOLT COLONNETTA ZIGRINATA 1/2' 20 UNF x 45.5 ZIGR. Ø15.70					CZ 230	
Pos.	Materiale	Hrc	Tratt. Termico	Tratt. Superficiale	Classe	
	30 Mn B 3	32 - 39	BONIFICA	DACROMET 320/A	10.9	
SECONDO UNI EN ISO 898-1 2001						
TOLLERANZA SUL FILETTO DOPO TRATTAMENTO SUPERFICIALE " 3A "						
R	Data	Modifiche			Firma	
Compilato il	da	Capo Ufficio	Questo disegno è proprietà esclusiva della FORMA-TECH s.r.l. Ai termini di legge essa vieta di riprodurlo o comunicarlo a ditte concorrenti o altri, senza esplicita autorizzazione.		RIF. TAB.	
04.07.2007	TAURINO	PALIOTTO			30M	

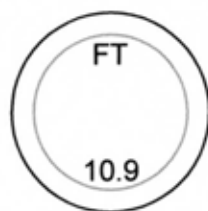
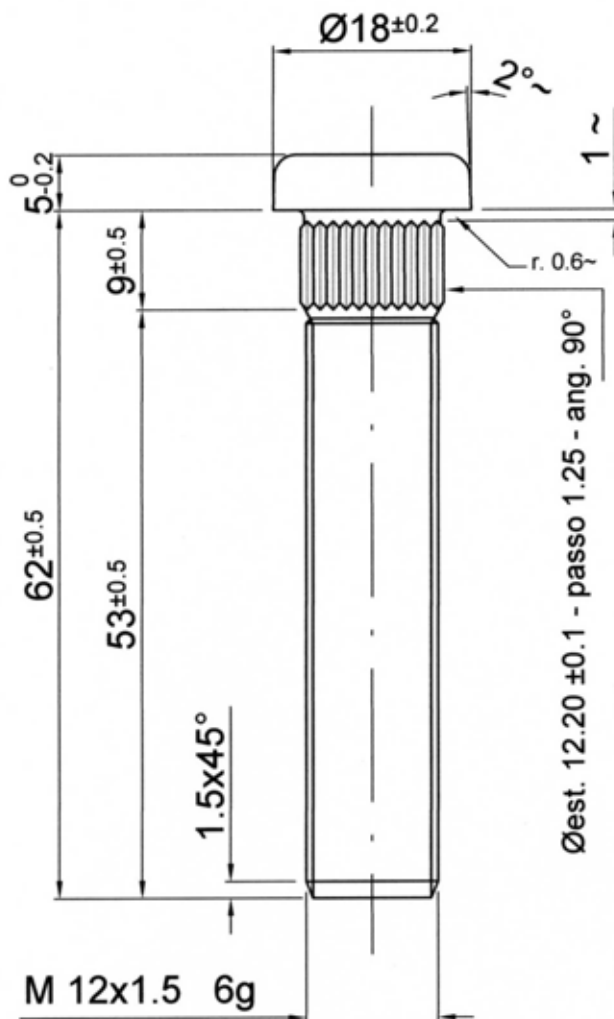

DENOMINAZIONE					DISEGNO NUMERO	
VITE / BOLT COLONNETTA ZIGRINATA M12x1.5x62 ZIGR. Ø12.20					CZ 231	
Pos.	Materiale	Hrc	Tratt. Termico	Tratt. Superficiale	Classe	
	30 Mn B 3	32 - 39	BONIFICA	Fe/Zn 8 c1A UNI EN ISO 4042-2003	10.9	
SECONDO UNI EN ISO 898-1 2001						
TOLLERANZA SUL FILETTO DOPO TRATTAMENTO SUPERFICIALE " 6h "						
R	Data	Modifiche			Firma	
Compilato il		da	Capo Ufficio	Questo disegno è proprietà esclusiva della FORMA-TECH s.r.l. Ai termini di legge essa vieta di riprodurlo o comunicarlo a ditte concorrenti o altri, senza esplicita autorizzazione.		RIF. TAB.
04.09.2007		TAURINO	PALLOTTO			32M

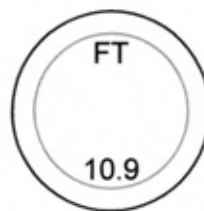
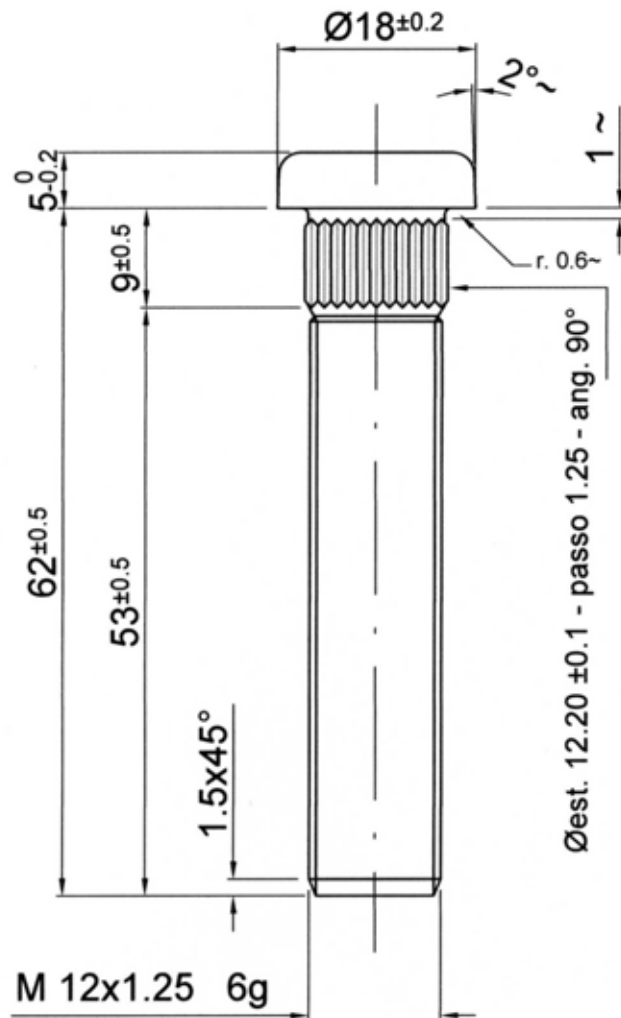

DENOMINAZIONE					DISEGNO NUMERO	
VITE / BOLT COLONNETTA ZIGRINATA M12x1.25x62 ZIGR. Ø12.20					CZ 232	
Pos.	Materiale	Hrc	Tratt. Termico	Tratt. Superficiale	Classe	
	30 Mn B 3	32 - 39	BONIFICA	Fe/Zn 8 c1A UNI EN ISO 4042-2003	10.9	
SECONDO UNI EN ISO 898-1 2001						
TOLLERANZA SUL FILETTO DOPO TRATTAMENTO SUPERFICIALE " 6h "						
R	Data	Modifiche			Firma	
Compilato il		da	Capo Ufficio	Questo disegno è proprietà esclusiva della FORMA-TECH s.r.l. Ai termini di legge essa vieta di riprodurlo o comunicarlo a ditte concorrenti o altri, senza esplicita autorizzazione.		RIF. TAB.
04.09.2007		TAURINO	PALIOOTTO			

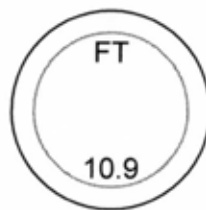
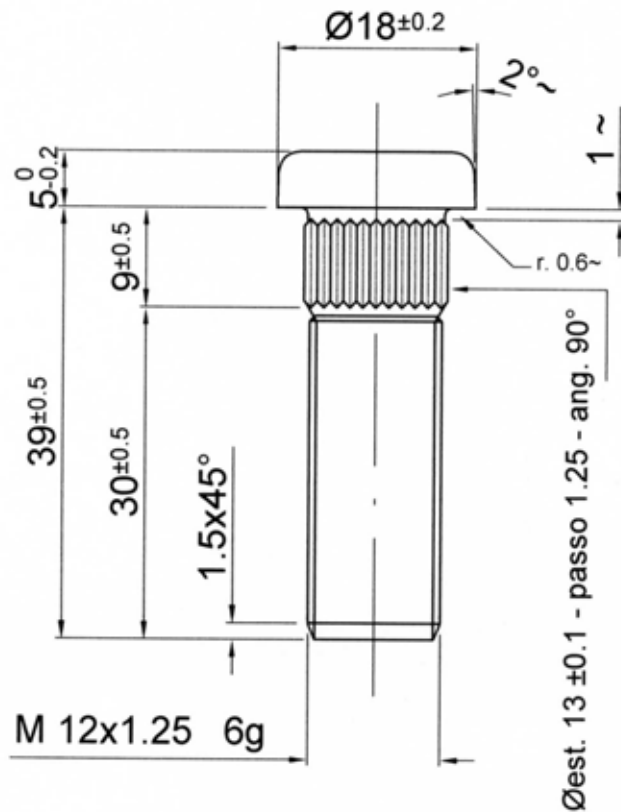

DENOMINAZIONE					DISEGNO NUMERO	
VITE / BOLT COLONNETTA ZIGRINATA M12x1.25x39 ZIGR. $\text{Ø}13$					CZ 233	
Pos.	Materiale	Hrc	Tratt. Termico	Tratt. Superficiale	Classe	
	30 Mn B 3	32 - 39	BONIFICA	Fe/Zn 8 cIA UNI EN ISO 4042-2003	10.9	
			SECONDO UNI EN ISO 898-1 2001	DACROMET 320/A		
TOLLERANZA SUL FILETTO DOPO TRATTAMENTO SUPERFICIALE " 6h "						
R	Data	Modifiche				Firma
Compilato il		da	Capo Ufficio	Questo disegno è proprietà esclusiva della FORMA-TECH s.r.l. Ai termini di legge essa vieta di riprodurlo o comunicarlo a ditte concorrenti o altri, senza esplicita autorizzazione.		RIF. TAB. 34M
04.10.2007		TAURINO	PALLOTTO			

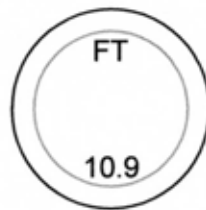
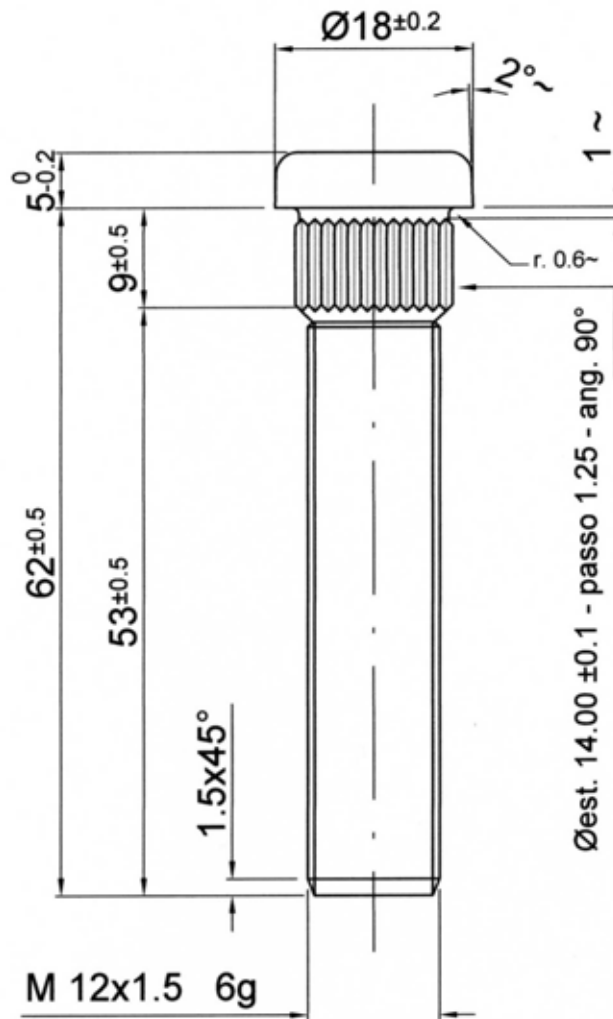

DENOMINAZIONE					DISEGNO NUMERO	
VITE / BOLT COLONNETTA ZIGRINATA M12x1.5x62 ZIGR. Ø14.00					CZ 234	
Pos.	Materiale	Hrc	Tratt. Termico	Tratt. Superficiale	Classe	
	30 Mn B 3	32 - 39	BONIFICA	Fe/Zn 8 cIA UNI EN ISO 4042-2003	10.9	
SECONDO UNI EN ISO 898-1 2001						
TOLLERANZA SUL FILETTO DOPO TRATTAMENTO SUPERFICIALE " 6h "						
R	Data	Modifiche			Firma	
Compilato il		da	Capo Ufficio	Questo disegno è proprietà esclusiva della FORMA-TECH s.r.l. Ai termini di legge essa vieta di riprodurlo o comunicarlo a ditte concorrenti o altri, senza esplicita autorizzazione.		RIF. TAB.
04.09.2007		TAURINO	PALLOTTO			35M